

# Comfort 250.2 speed

## 1.06 Opérateurs pour portes de garages



### Comfort 250.2 speed

Article	Article N°	Prix unit.
Tête d'opérateur Comfort 250.2 speed	95 354	

#### Fournitures

- Tête d'opérateur Comfort 250.2 speed avec télécommande multibit, 868 MHz
- 2 Emetteurs mini Digital 304, 4 boutons
- Kit de montage universel pour portes basculantes et sectionnelles

#### Caractéristiques électriques

Tension d'alimentation	230 V
Fréquence nominale	50/60 Hz
Absorption de courant	1,1 A
Consommation en fonctionnement	0,25 KW
Consommation en veille	4 W
Régime de fonctionnement (durée d'enclenchement)	KB 2 Min.
Tension du circuit de commande	24 V DC
Protection Tête d'opérateur	IP 20
Classe de protection	II

#### Caractéristiques mécaniques

Force en traction et poussée	800 N
Vitesse de manoeuvre	220 mm/Sec.
Temps d'ouverture (spécifique à chaque porte)	9,5 Sec.

#### Caractéristiques d'environnement

Dimensions	(Tête d'opérateur) 220 x 125 x 395 mm
Poids (total)	4,1 kg
Températures d'utilisation	-20°C à +60°C
Eclairage incorporé (ampoule à basse consommation)	1 x 11 W, E14

#### Fonctions

- Économiseur d'énergie intégré
- Technique du point de référence
- Fins de courses électroniques
- Phases d'amorti lors des démarrages et arrêts
- Sécurité anti-effraction
- Arrêt sur blocage
- Limitation du temps de marche
- Déclenchement rapide de l'intérieur
- Branchement pour contacteurs à boutons, à clés et digicodeurs
- Arrêt automatique en Fermeture et Ouverture programmable
- Ouverture partielle programmable
- Vitesse de manoeuvre programmable
- Amorti en Fermeture et Ouverture programmable
- Vitesse d'amorti en Fermeture et Ouverture programmable
- Éclairage temporisé intégré 3 min (programmable)
- Refermeture automatique programmable
- Branchement pour fins de courses libre de potentiel
- Possibilité de branchement d'un relais de signalisation libre de potentiel pour:
- Lampe clignotante, impulsion de balayage, éclairage 3 min, signalisation des positions des fins de courses, dispositif d'alarme et annonce des défauts
- Signalisation des défauts
- Fonction Reset, retour à la programmation d'usine

#### Usages

- Opérateur pour usage privatif
- Pour basculantes débordantes jusqu'à largeur 5.000 mm et poids 175 kg
- Pour sectionnelles simple paroi jusqu'à largeur 5.500 mm et poids 175 kg
- Pour sectionnelles isolées jusqu'à largeur 5.500 mm et poids 175 kg
- Pour basculantes non débordantes et Canopy largeur max. 5.000 mm haut. max. 2.250 mm poids max. 175 kg
- Pour max. 14 utilisateurs, 28 cycles
- Classe 2 du Label de qualité RAL, 60.000 cycles
- Pour rails SK chaîne en acier ou SZ courroie crantée

# Rails d'opérateurs

## 1.10 Comfort 211, 220.2, 250.2, 252.2

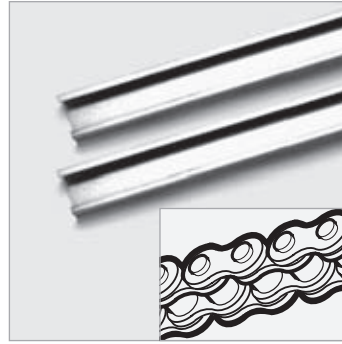

### Chaîne acier en 1 partie (0,8 mm)

Article	Article N°	Prix unit.
SK 11, 1 partie Longueur hors tout 3.080 mm Course utile 2.475 mm Emballage 3.140 mm Poids (total) 5,9 kg	83 772	

Article	Article N°	Prix unit.
SK 12, 1 partie Longueur hors tout 3.330 mm Course utile 2.725 mm Emballage 3.380 mm Poids (total) 6,3 kg	83 773	

Article	Article N°	Prix unit.
SK 13, 1 partie Longueur hors tout 4.090 mm Course utile 3.485 mm Emballage 4.140 mm Poids (total) 8,2 kg	83 774	

Article	Article N°	Prix unit.
SK Longueur spéciale sur demande du client, 1 partie Longueur hors tout max. 6.500 mm	83 780	

#### Fournitures

- Rail micro-profilé en 1 partie

#### Fonctions / Usages

- Pour transmission du mouvement de l'opérateur à la porte
- Rails micro-profilés pour les opérateurs suivants:  
Comfort 211 (uniquement SK 11 et 12),  
220.2, 250.2, 250.2, 252.2 et 257
- La longueur du rail à choisir est fonction de la hauteur porte à équiper et variable suivant construction

### Chaîne acier en 2 parties (0,8 mm)

Article	Article N°	Prix unit.
SK 11, 2 parties Longueur hors tout 3.080 mm Course utile 2.475 mm Emballage 1.600 mm Poids (total) 6,8 kg	83 789	

Article	Article N°	Prix unit.
SK 12, 2 parties Longueur hors tout 3.330 mm Course utile 2.725 mm Emballage 1.725 mm Poids (total) 7,2 kg	83 790	

Article	Article N°	Prix unit.
SK 13, 2 parties Longueur hors tout 4.090 mm Course utile 3.485 mm Emballage 2.100 mm Poids (total) 8,8 kg	83 791	

Article	Article N°	Prix unit.
SK Longueur spéciale sur demande du client 2 parties Longueur hors tout max. 8.000 mm	83 786	

#### Fournitures

- Rail micro-profilé en 2 parties
- Bride de jonction
- Nécessaire de montage

#### Fonctions / Usages

- Pour transmission du mouvement de l'opérateur à la porte
- Rails micro-profilés pour les opérateurs suivants:  
Comfort 211 (uniquement SK 11 et 12),  
220.2, 250.2, 252.2, et 257
- La longueur du rail à choisir est fonction de la hauteur porte à équiper et variable suivant construction

# Rails d'opérateurs

## 1.12 Comfort 211, 220.2, 250.2, 252.2

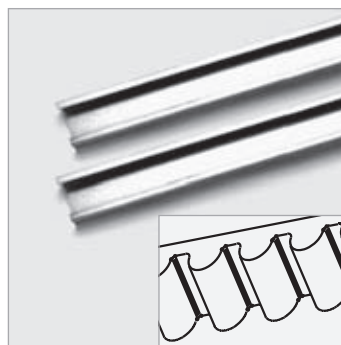
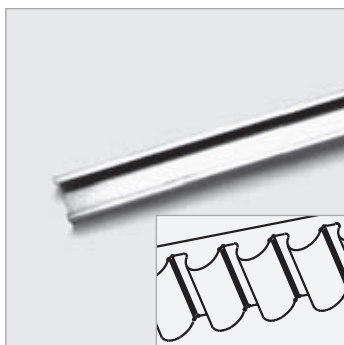

### Courroie crantée en 1 partie (0,8 mm)

Article	Article N°	Prix unit.
SZ 11, 1 partie Longueur hors tout 3.080 mm Course utile 2.475 mm Emballage 3.140 mm Poids (total) 4,7 kg	83 725	

Article	Article N°	Prix unit.
SZ 12, 1 partie Longueur hors tout 3.330 mm Course utile 2.725 mm Emballage 3.380 mm Poids (total) 5,0 kg	83 726	

Article	Article N°	Prix unit.
SZ 13, 1 partie Longueur hors tout 4.090 mm Course utile 3.485 mm Emballage 4.140 mm Poids (total) 6,2 kg	83 727	

Article	Article N°	Prix unit.
SZ Longueur spéciale sur demande du client 1 partie Longueur hors tout max. 6.500 mm	83 733	

Fournitures
· Rail micro-profilé en 1 partie

Fonctions / Usages
· Pour transmission du mouvement de l'opérateur à la porte · Rails micro-profilés pour les opérateurs suivants: Comfort 211 (uniquement SZ 11 et 12), 220.2, 250.2 et 252.2 · La longueur du rail à choisir est fonction de la hauteur porte à équiper et variable suivant construction

### Courroie crantée en 2 parties (0,8 mm)

Article	Article N°	Prix unit.
SZ 11, 2 parties Longueur hors tout 3.080 mm Course utile 2.475 mm Emballage 1.600 mm Poids (total) 5,4 kg	83 737	

Article	Article N°	Prix unit.
SZ 12, 2 parties Longueur hors tout 3.330 mm Course utile 2.725 mm Emballage 1.725 mm Poids (total) 5,9 kg	83 738	

Article	Article N°	Prix unit.
SZ 13, 2 parties Longueur hors tout 4.090 mm Course utile 3.485 mm Emballage 2.100 mm Poids (total) 7,0 kg	83 739	

Article	Article N°	Prix unit.
SZ Longueur spéciale sur demande du client 2 parties Longueur hors tout max. 8.000 mm	83 735	

Fournitures
· Rail micro-profilé en 2 parties · Bride de jonction · Nécessaire de montage

Fonctions / Usages
· Pour transmission du mouvement de l'opérateur à la porte · Rails micro-profilés pour les opérateurs suivants: Comfort 211 (uniquement SZ 11 et 12), 220.2, 250.2 et 252.2 · La longueur du rail à choisir est fonction de la hauteur porte à équiper et variable suivant construction